

# Encyclopédie des Varlets

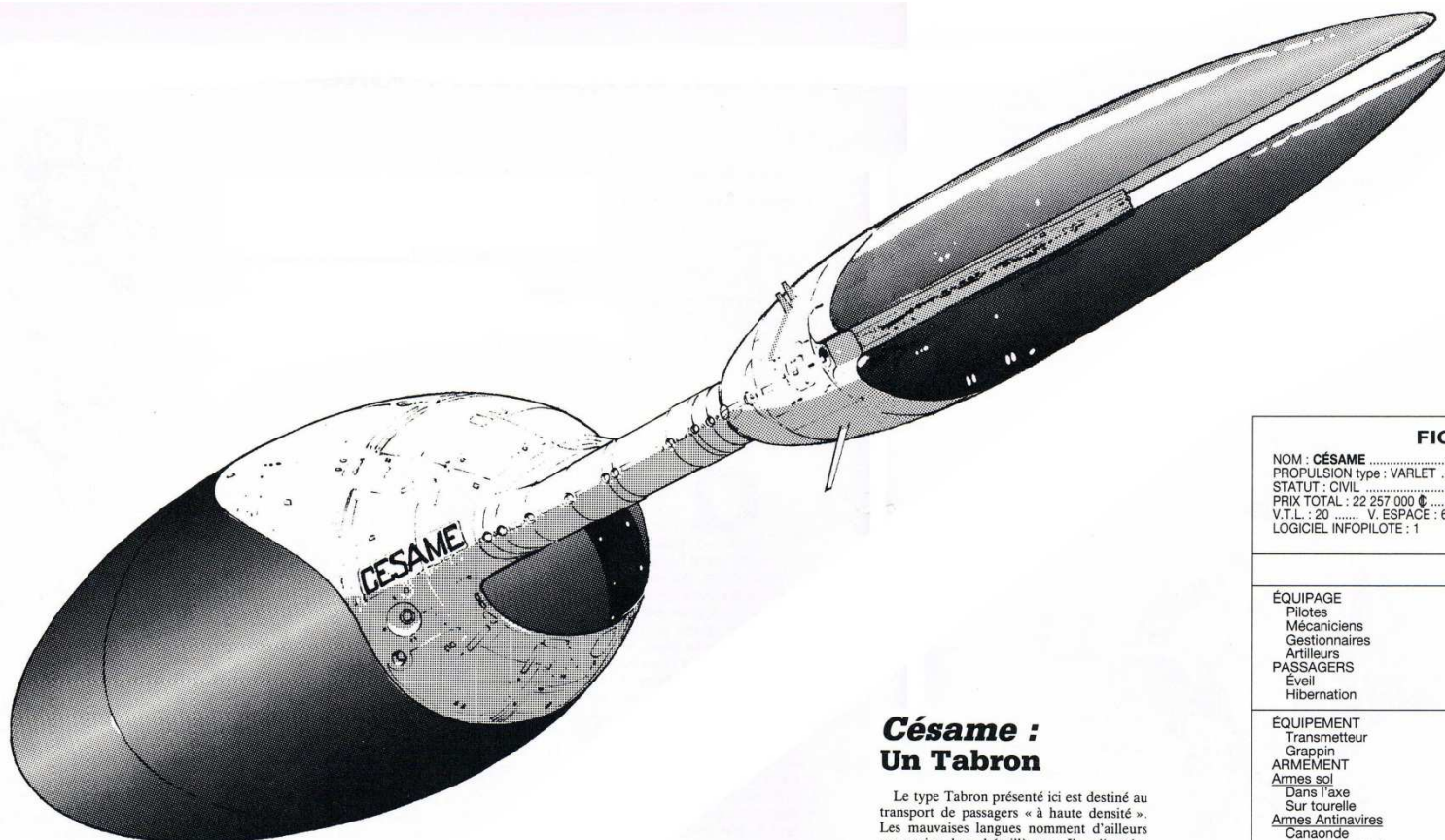





## Césame : Un Tabron

Le type Tabron présenté ici est destiné au transport de passagers « à haute densité ». Les mauvaises langues nomment d'ailleurs ces navires les « bétailières ». Ils relient les mondes provinciaux de basse technologie aux centres de moyenne importance où passent les lignes régulières. On les trouve aussi sur les gros vaisseaux de luxe, Varlet de Classe IV et V ou Lehouine. Ils servent alors de bâtiment de sauvetage, de navette pour aller chercher des passagers ou pour les emmener en excursion sur des mondes où il n'est pas prévu d'escale...

### FICHE DE VAISSEAU

NOM : **CÉSAME** ..... CLASSE : TABRON ..... CONFORT : 2  
 PROPULSION type : VARLET ..... PAVILLON : STYX ..... /75 962/33 776/4 343  
 STATUT : CIVIL ..... PROPRIÉTAIRE : Transgalactique édénienne .....  
 PRIX TOTAL : 22 257 000 ₣ ..... COÛT D'EXPLOITATION : 1 760 ₣/A.-L .....  
 V.T.L. : 20 ..... V. ESPACE : 66 000 ..... MANIABILITÉ : 2 ..... ANTIMATIÈRE : 5 700  
 LOGICIEL INFOPILOTE : 1 ..... LOGICIEL INFOTIR : — ..... ÉCRAN : —

	nombre	masse (tonnes)	prix (₣)
<b>ÉQUIPAGE</b>	<b>total</b>	<b>4</b>	<b>8</b>
Pilotes	1	2	50 000
Mécaniciens	2	4	100 000
Gestionnaires	1	2	50 000
<b>PASSAGERS</b>	<b>total</b>	<b>29</b>	<b>58</b>
Artilleurs	29	58	1 450 000
Eveil			1 450 000
Hibernation			
<b>ÉQUIPEMENT</b>	<b>total</b>	<b>—</b>	<b>—</b>
Transmetteur			
Grappin			
<b>ARMEMENT</b>	<b>total</b>	<b>—</b>	<b>—</b>
<u>Armes sol</u>			
Dans l'axe			
Sur tourelle			
<u>Armes Antinavires</u>	<b>total</b>	<b>—</b>	<b>—</b>
Canaonde			
Fleur de la mort			
<u>Armes Antiplanètes</u>	<b>total</b>	<b>—</b>	<b>—</b>
Bombe A.M.			
Cassemonde			
Dépouseur Nova			
<b>NAVIRES AUXILIAIRES</b>			
- ..... - ..... - ..... - ..... - .....			
<b>HANGAR</b>		<b>CALE 14 tonnes (7 000 ₣)</b>	
<b>POINTS ARMEMENT</b>	<b>nbre armes</b>	<b>valeur maxi</b>	<b>valeur courante</b>
Batterie I			
Batterie II			
Batterie III			
Batterie IV			
Batterie V			
Batterie VI			
<b>POINTS COQUE</b>	—	70	
<b>POINTS PROPULSION</b>	—	50	



## **Dolorosa : Un Jabo (Chasseur lourd)**

Le Jabo est un Chasseur lourd dont la vocation est la lutte contre les navires allant du Tracevide au classe I. La plupart des vaisseaux de commerce de la Bordure entrent dans ces catégories, aussi le Jabo est-il malheureusement très utilisé par les pirates. Le modèle présenté est un monoplace destiné aussi bien au combat spatial qu'à des opérations d'intimidation au sol.

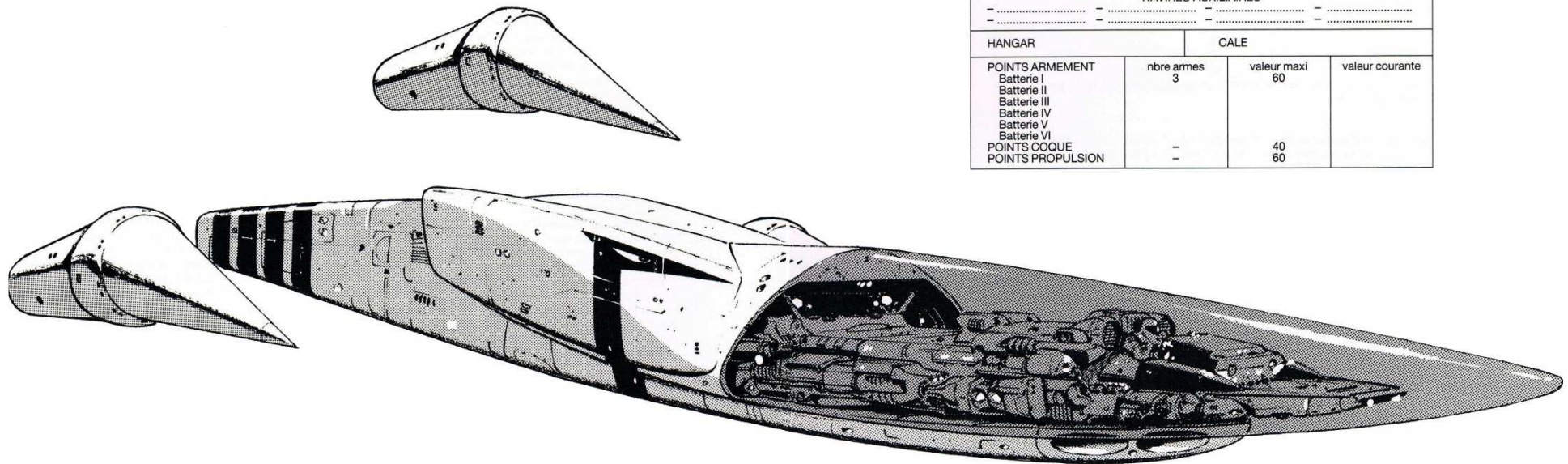

### FICHE DE VAISSEAU

NOM : **DOLOROSA** ..... CLASSE : JABO ..... CONFORT : 1  
 PROPULSION type : VARLET ..... PAVILLON : Sans .....  
 STATUT : PIRATE ..... PROPRIÉTAIRE : inconnu .....  
 PRIX TOTAL : 65 243 500 € ..... COÛT D'EXPLOITATION : 275 €/A.-L .....  
 V.T.L. : 45 ..... V. ESPACE : 148 500 ..... MANIABILITÉ : 5 ..... ANTIMATIÈRE : 60  
 LOGICIEL INFOPILOTE : 4 ..... LOGICIEL INFOTIR : 3 ..... ECRAN : 30

	nombre	masse (tonnes)	prix (€)
<b>ÉQUIPAGE</b>	<b>total</b>	<b>1</b>	<b>2 500 000</b>
Pilotes	1	1	2 500 000
Mécaniciens			
Gestionnaires			
Artilleurs			
<b>PASSAGERS</b>	<b>total</b>		
Éveil			
Hibernation			
<b>ÉQUIPEMENT</b>	<b>total</b>	<b>—</b>	<b>—</b>
Transmetteur			
Grappin			
<b>ARMEMENT</b>	<b>total</b>	<b>5</b>	<b>500 000</b>
<u>Armes sol</u>	5	0,1	100 000
Dans l'axe			
Sur tourelle			
<u>Armes Antinavires</u>	<b>total</b>	<b>3</b>	<b>15 000 000</b>
Canonade	3	1	5 000 000
Fleur de la mort			
<u>Armes Antiplanètes</u>	<b>total</b>	<b>—</b>	<b>—</b>
Bombe A.M.			
Cassemonde			
Déploiseur Nova			
NAVIRES AUXILIAIRES			
- - - - -			
HANGAR		CALE	
<b>POINTS ARMEMENT</b>	<b>nbre armes</b>	<b>valeur maxi</b>	<b>valeur courante</b>
Batterie I	3	60	
Batterie II			
Batterie III			
Batterie IV			
Batterie V			
Batterie VI			
POINTS COQUE	—	40	
POINTS PROPULSION	—	60	

## Blaireau : Un Tracevide

Il est bien difficile de trouver un marché où ce type de navire soit rentable. Précisons : un marché *officiel* ! Car de nombreux navires semblables à celui-ci sont commandés chaque année à des chantiers extra-impériaux... Ou même impériaux lors des périodes de récession où l'on est bienheureux d'accepter n'importe quel travail...

Les Tracevides sont absolument idéaux pour transporter sur des distances de 50 à 60 A.-L. de petites quantités de marchandises précieuses dans des conditions de rapidité et de discrétion remarquables...

C'est le navire de prédilection des contrebandiers qui opèrent dans les secteurs à forte et moyenne densité. Pour les régions où les distances entre étoiles sont trop importantes, le Tracevide contrebandier est souvent l'annexe d'un classe I...

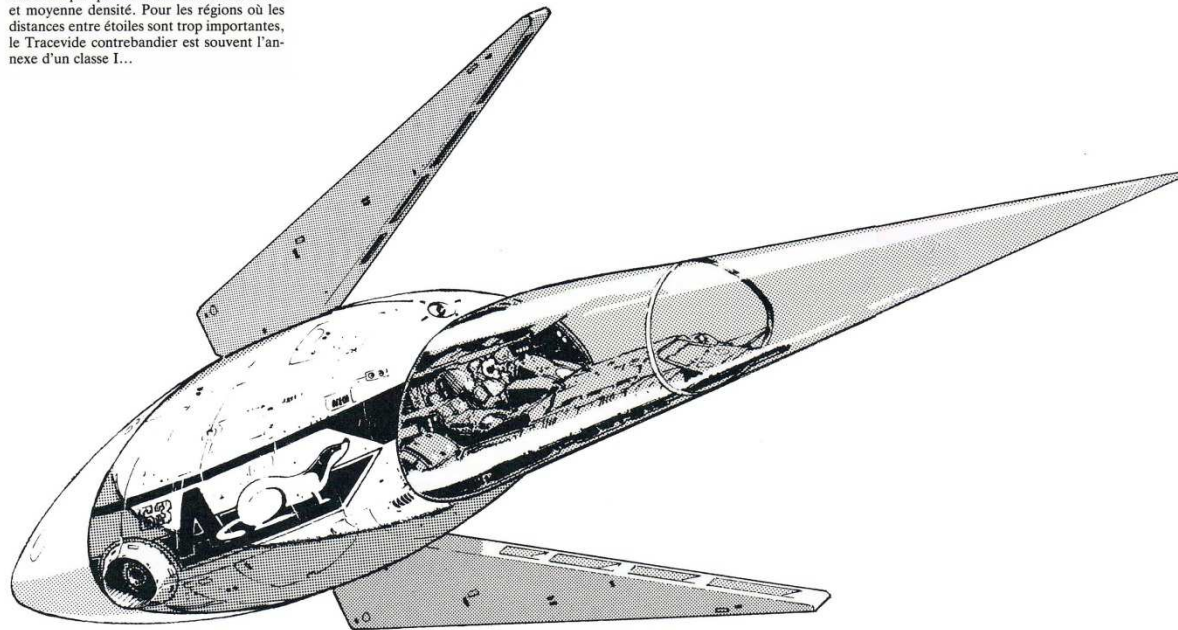

### FICHE DE VAISSEAU

NOM : **BLAIREAU** ..... CLASSE : TRACEVIDE ..... CONFORT : 2  
 PROPULSION type : VARLET ..... PAVILLON : ANATOLIA ..... /75 929/33 853/4 868  
 STATUT : CORSAIRE ..... PROPRIÉTAIRE : Dani-Fran de Laurélaurence .....  
 PRIX TOTAL : 42 563 000 € ..... COÛT D'EXPLOITATION : 355 € /A.-L .....  
 V.T.L. : 35 ..... V. ESPACE : 115 000 ..... MANIABILITÉ : 4 ..... ANTIMATIÈRE : 120  
 LOGICIEL INFOPILOTE : 4 ..... LOGICIEL INFOTIR : 3 ..... ECRAN : 30

	nombre	masse (tonnes)	prix (€)
<b>ÉQUIPAGE</b>	<b>total</b>	<b>1</b>	<b>2</b>
Pilotes	1		50 000
Mécaniciens			50 000
Gestionnaires			
Artilleurs			
<b>PASSAGERS</b>	<b>total</b>	<b>1</b>	<b>2</b>
Eveil	1	2	50 000
Hibernation			
<b>ÉQUIPEMENT</b>	<b>total</b>	<b>—</b>	<b>—</b>
Transmetteur			
Grappin			
<b>ARMEMENT</b>	<b>total</b>	<b>1</b>	<b>0,5</b>
Armes sol			200 000
Dans l'axe			
Sur tourelle	1	0,5	200 000
<b>Armes Antinavires</b>	<b>total</b>	<b>1</b>	<b>5 000 000</b>
Canonade	1	1	5 000 000
Fleur de la mort			
<b>Armes Antiplanètes</b>	<b>total</b>	<b>—</b>	<b>—</b>
Bombe A.M.			
Cassemonde			
Dépouseur Nova			
NAVIRES AUXILIAIRES			
— ..... — ..... — ..... — ..... —			
HANGAR		CALE 5 tonnes (2 500 €)	
<b>POINTS ARMEMENT</b>	nbre armes	valeur maxi	valeur courante
Batterie I	1	20	
Batterie II			
Batterie III			
Batterie IV			
Batterie V			
Batterie VI			
POINTS COQUE	—	50	
POINTS PROPULSION	—	55	

## Allumette : Un Chasseur- courrier

Le Chasseur-courrier demeure le navire le plus rapide construit dans l'Empire. Non armé, dépourvu d'écran, il serait très vulnérable aux attaques d'un navire qui arriverait à l'approcher. Cependant, ce type d'engin est toujours confié à des Êtres à très grande Psycho-perception. Il y a donc peu de chances qu'un agresseur puisse effectuer beaucoup de tirs avant que le courrier ne lui échappe.

Ce navire est utilisé pour le transport de petits colis de luxe (10 kg maxi), pour délivrer des messages quand l'hypercom est à proscrire, ou bien pour aller reconnaître des navires suspects

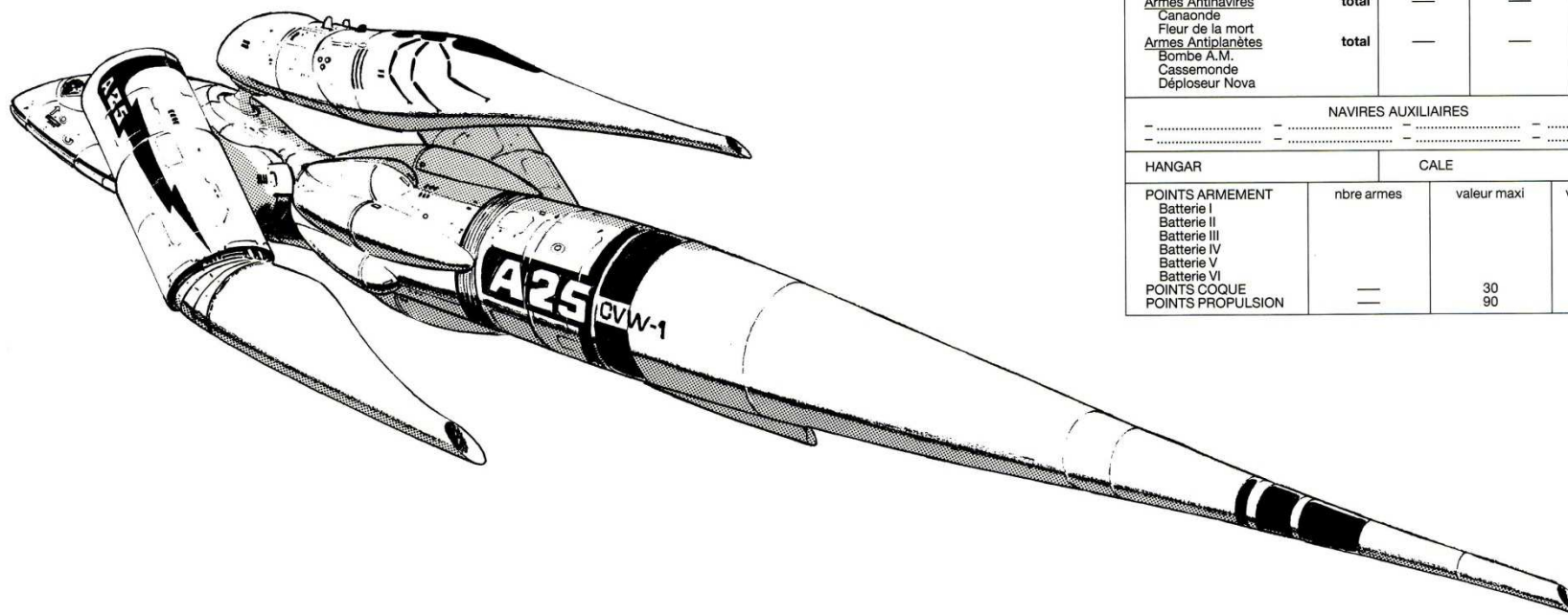

FICHE DE VAISSEAU			
NOM : ALLUMETTE .....	CLASSE : CHASSEUR-COURRIER ..	CONFORT : 1	
PROPULSION type : VARLET .....	PAVILLON : ANATOLIA .....	75 929/22 853/4 868	
STATUT : CIVIL .....	PROPRIÉTAIRE : GUILDE NAVYBORG .....		
PRIX TOTAL : 94 920 000 ₰ .....	CÔÛT D'EXPLOITATION : 490 ₰/A.-L .....		
V.T.L. : 90 .....	ESPACE : 297 000 .....	MANIABILITÉ : 9 .....	ANTIMATIÈRE : 30 .....
LOGICIEL INFOPILOTE : 6 .....		LOGICIEL INFOTIR : - .....	ÉCRAN : - - .....
	nombre	masse (tonnes)	prix (₰)
<b>ÉQUIPAGE</b>	<b>total</b>	<b>1</b>	<b>2 500 000</b>
Pilotes	1	1	2 500 000
Mécaniciens			
Gestionnaires			
Artilleurs			
<b>PASSAGERS</b>	<b>total</b>		
Eveil			
Hibernation			
<b>ÉQUIPEMENT</b>	<b>total</b>	—	—
Transmetteur			
Grappin			
<b>ARMEMENT</b>	<b>total</b>	—	—
Armes sol			
Dans l'axe			
Sur tourelle			
<b>Armes Antinavires</b>	<b>total</b>	—	—
Canonade			
Fleur de la mort			
<b>Armes Antiplanètes</b>	<b>total</b>	—	—
Bombe A.M.			
Cassemonde			
Déploseur Nova			
NAVIRES AUXILIAIRES			
- ..... - ..... - ..... - .....			
HANGAR		CALE	
POINTS ARMEMENT	nbre armes	valeur maxi	valeur courante
Batterie I			
Batterie II			
Batterie III			
Batterie IV			
Batterie V			
Batterie VI			
POINTS COQUE	—	30	
POINTS PROPULSION	—	90	



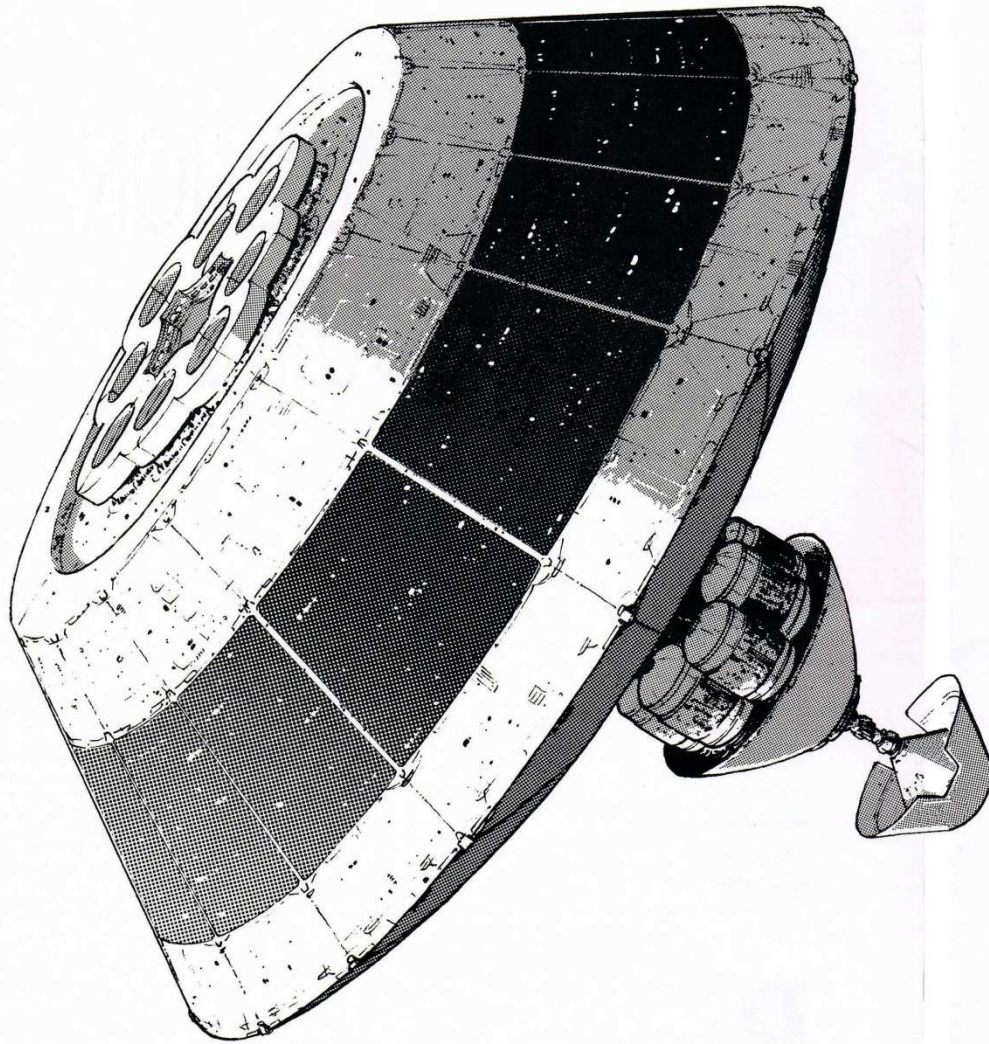

## Céphéide : Un classe V

Les classe V équipés comme l'est le Céphéide sont des paquebots destinés à la croisière d'agrément. Sans écrans, peu armés, ils sont conçus dans le but d'apporter à leurs passagers le maximum de confort et de bien-être. De vastes ouvertures dans la coque, fermées par des champs de force, permettent aux passagers d'admirer les splendeurs de l'Espace. Un personnel nombreux va au-devant de leurs moindres désirs.

2 Tabrons, vaisseaux auxiliaires de 200 tonnes chacun, rendent possibles les excursions « à la carte » sur des mondes où il n'est pas prévu de faire escale. Au besoin, les paquebots du même style que Céphéide peuvent embarquer jusqu'à 10 Chasseurs. Confort, sécurité, imprévu : une croisière de 20 jours sur un navire de cette classe laisse des souvenirs impérissables.

### FICHE DE VAISSEAU

NOM : CÉPHÉIDE ..... CLASSE : CLASSE V ..... CONFORT : 4  
 PROPULSION type : VARLET ..... PAVILLON : STYX ..... /75 962/33 776/4 343  
 STATUT : CIVIL ..... PROPRIÉTAIRE : Transgalactique édenienne .....  
 PRIX TOTAL : 208 571 000 ₣ ..... COÛT D'EXPLOITATION : 76 605 ₣/A.-L .....  
 V.T.L. : 5 ..... V. ESPACE : 16 500 ..... MANIABILITÉ : 1 ..... ANTIMATIÈRE : 38 000  
 LOGICIEL INFOPILOTE : 1 ..... LOGICIEL INFOFOTIR : 3 ..... ÉCRAN : —

	nombre	masse (tonnes)	prix (₣)	
<b>ÉQUIPAGE</b>	<b>total</b>	<b>152</b>	<b>608</b>	<b>30 400 000</b>
Pilotes	4	6		800 000
Mécaniciens	7	28		1 400 000
Gestionnaires	140	560		28 000 000
Artilleurs	1	4		200 000
<b>PASSAGERS</b>	<b>total</b>	<b>700</b>	<b>2 600</b>	<b>140 000 000</b>
Éveil	700	2 600		140 000 000
Hibernation				
<b>EQUIPEMENT</b>	<b>total</b>	<b>1</b>	<b>100</b>	<b>1 000 000</b>
Transmetteur				
Grappin	1	100		1 000 000
<b>ARMEMENT</b>	<b>total</b>	<b>—</b>	<b>—</b>	<b>—</b>
Armes sol				
Dans l'axe				
Sur tourelle				
<b>Armes Antinavires</b>	<b>total</b>	<b>2</b>	<b>100</b>	<b>20 000 000</b>
Canaonde				
Fleur de la mort	2	50		10 000 000
<b>Armes Antiplanètes</b>	<b>total</b>	<b>—</b>	<b>—</b>	<b>—</b>
Bombe A.M.				
Cassemonde				
Dépouseur Nova				
<b>NAVIRES AUXILIAIRES</b>				
- 2 Tabrons ..... - ..... - ..... - .....				
HANGAR 600 tonnes (6 000 000 ₣)		CALE 342 tonnes (171 000 ₣)		
<b>POINTS ARMEMENT</b>	<b>nbre armes</b>	<b>valeur maxi</b>	<b>valeur courante</b>	
Batterie I	2	24		
Batterie II				
Batterie III				
Batterie IV				
Batterie V				
Batterie VI				
<b>POINTS COQUE</b>	—	500		
<b>POINTS PROPULSION</b>	—	50		

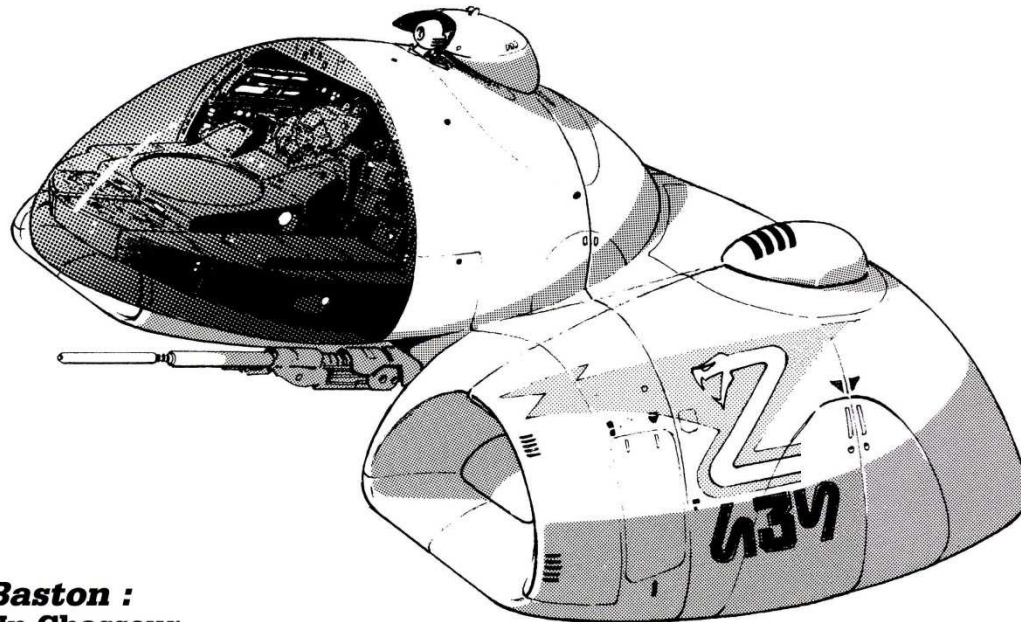

## **Baston :** **Un Chasseur** **mixte**

Ce type de Chasseur représente un compromis destiné à satisfaire divers besoins. Comme tout compromis, il peut avoir des faiblesses lorsqu'il se trouve confronté à des situations extrêmes (combat contre un Chasseur pur, par exemple). Néanmoins, ses possibilités Espace-Sol-Triche-Lumière sont bonnes. Il sert aussi bien à des missions d'escorte de cargos qu'à l'élimination des blindés terrestres ou des véhicules antigrav NT6, mission dans laquelle il excelle... Son armement sol est généralement composé de lasers NT6, montés en parallèle.

<b>FICHE DE VAISSEAU</b>			
NOM : <b>BASTON</b> .....	CLASSE : CHASSEUR .....	CONFORT : 1	
PROPULSION type : VARLET .....	PAVILLON : VONDA .....	75 950/33 293/4 615	
STATUT : MILITAIRE .....	PROPRIÉTAIRE : GUILDE NAVYBORG .....		
PRIX TOTAL : 70 832 000 \$ .....	COUT D'EXPLOITATION : 340 \$/A-L .....		
V.T.L. : 80 .....	V. ESPACE : 198 000 .....	MANIABILITE : 8 .....	ANTIMATIERE : 30
LOGICIEL INFOPILOTE : 5 .....	LOGICIEL INFOTR : 4 .....	ÉCRAN : 20	
	nombre	masse (tonnes)	prix (\$)
<b>ÉQUIPAGE</b> .....	<b>total</b> .....	<b>total</b> .....	<b>total</b> .....
Pilotes	1	1	2 500 000
Mécaniciens	1	1	2 500 000
Gestionnaires			
Artilleurs			
<b>PASSAGERS</b> .....	<b>total</b> .....		
Éveil			
Hibernation			
<b>EQUIPEMENT</b> .....	<b>total</b> .....		
Transmetteur			
Grappin			
<b>ARMEMENT</b> .....	<b>total</b> .....		
Armes sol	5	0,5	500 000
Dans l'axe	5	0,1	100 000
Sur tourelle			
<b>Armes Antinavires</b> .....	<b>total</b> .....		
Canaonde	1	1	5 000 000
Fleur de la mort	1	1	5 000 000
<b>Armes Antiplanètes</b> .....	<b>total</b> .....		
Bombe A.M.			
Cassemonde			
Dépouseur Nova			
<b>NAVIRES AUXILIAIRES</b>			
- - - - -			
<b>HANGAR</b>		<b>CALE</b>	
<b>POINTS ARMEMENT</b>	nbre armes	valeur maxi	valeur courante
Batterie I	1	20	
Batterie II			
Batterie III			
Batterie IV			
Batterie V			
Batterie VI			
<b>POINTS COQUE</b>	-	30	
<b>POINTS PROPULSION</b>	-	70	



## Matépo : Un Tramp

Ce navire est destiné au transport « économique » de marchandises et de passagers. Le Tramp (Vagabond) allie de vastes soutes et de nombreux hibernateurs à une capacité limitée d'accueil de passagers.

Il est souvent utilisé pour l'installation de colonies. Il transporte dans ses flancs les émigrants et le matériel qui permettront à l'Empire de transcender une fois encore ses frontières. Si la route est dangereuse, le navire peut emmener jusqu'à cinq Chasseurs. Il va de soi que cette procédure reste exceptionnelle. Les hangars sont d'ordinaire utilisés pour embarquer du fret supplémentaire, ce qui est relativement fréquent bien que peu légal.

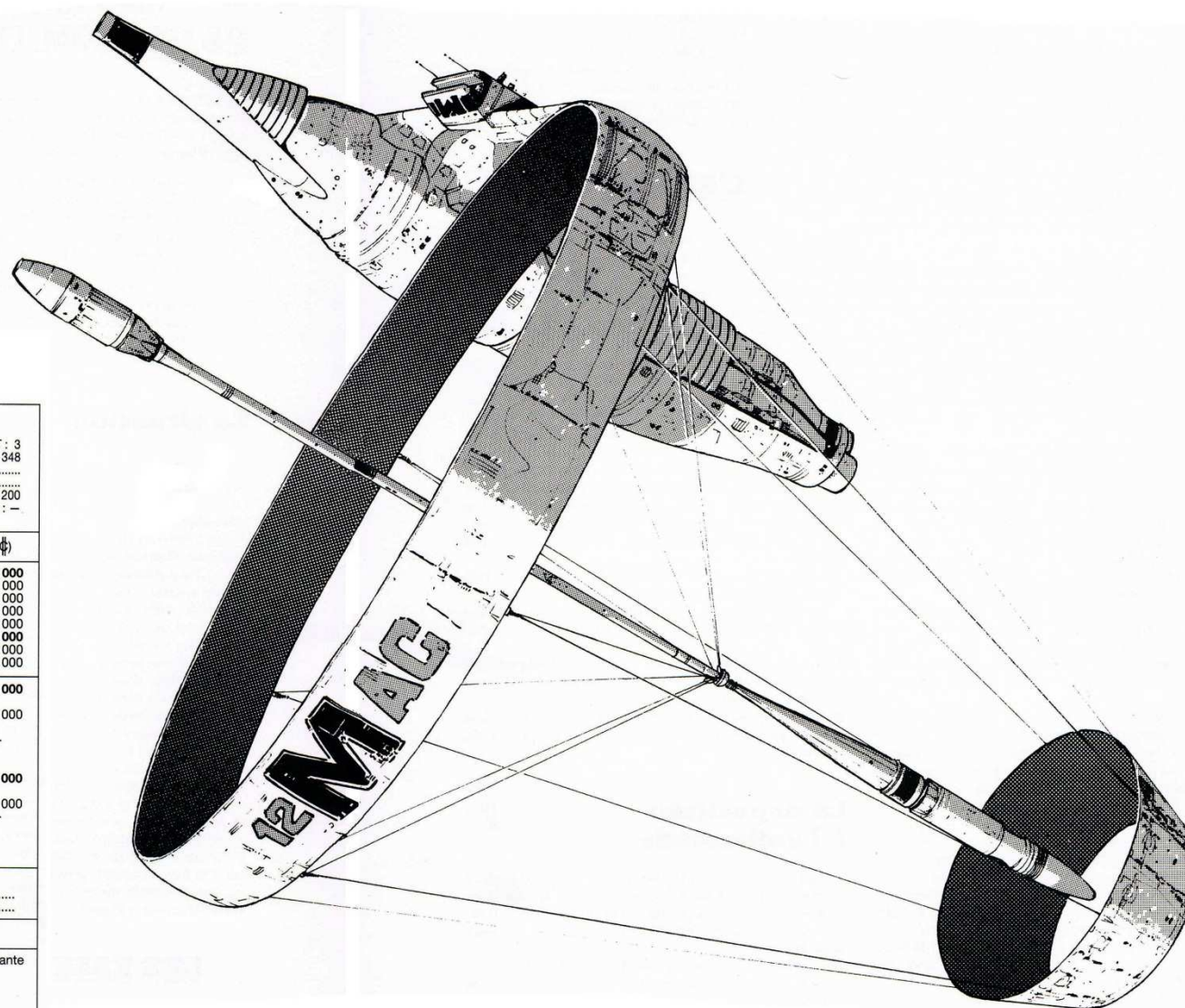

### FICHE DE VAISSEAU

NOM : **MATÉPO** ..... CLASSE : CLASSE III ..... CONFORT : 3  
 PROPULSION type: VARLET PAVILLON ..... PAVILLON : α Agrippine ..... /75 079/33 937/4 348  
 STATUT : CIVIL ..... PROPRIÉTAIRE : Minière Agrippine .....  
 PRIX TOTAL : 95 700 000 ₣ ..... CÔÛT D'EXPLOITATION : 25 555 ₣/A-L .....  
 V.T.L. : 7 ..... V. ESPACE : 23 100 ..... MANIABILITÉ : 1 ..... ANTIMATIÈRE : 22 200  
 LOGICIEL INFOPILOTE : 1 ..... LOGICIEL INFOTIR : 1 ..... ÉCRAN : —

	nombre	masse (tonnes)	prix (₣)
<b>ÉQUIPAGE</b>	<b>total</b>	<b>12</b>	<b>36</b>
Pilotes	3	9	300 000
Mécaniciens	5	15	500 000
Gestionnaires	3	9	300 000
Artilleurs	1	3	100 000
<b>PASSAGERS</b>	<b>total</b>	<b>91</b>	<b>32 400 000</b>
Éveil	30	90	3 000 000
Hibernation	294	294	29 400 000
<b>ÉQUIPEMENT</b>	<b>total</b>	<b>1</b>	<b>1 000 000</b>
Transmetteur	1	100	1 000 000
Grappin	1	100	1 000 000
<b>ARMEMENT</b>	<b>total</b>	—	—
Armes sol	—	—	—
Dans l'axe	—	—	—
Sur tourelle	—	—	—
<b>Armes Antinavires</b>	<b>total</b>	<b>2</b>	<b>20 000 000</b>
Canaonde	—	—	—
Fleur de la mort	2	50	10 000 000
<b>Armes Antiplanètes</b>	<b>total</b>	—	—
Bombe A.M.	—	—	—
Cassemonde	—	—	—
Déploseur Nova	—	—	—
NAVIRES AUXILIAIRES			
— — — — —			
HANGAR 100 tonnes (1 000 000 ₣)		CALE 2 000 tonnes (100 000 ₣)	
<b>POINTS ARMEMENT</b>	<b>nbre armes</b>	<b>valeur maxi</b>	<b>valeur courante</b>
Batterie I	2	24	
Batterie II			
Batterie III			
Batterie IV			
Batterie V			
Batterie VI			
<b>POINTS COQUE</b>	—	300	
<b>POINTS PROPULSION</b>	—	50	

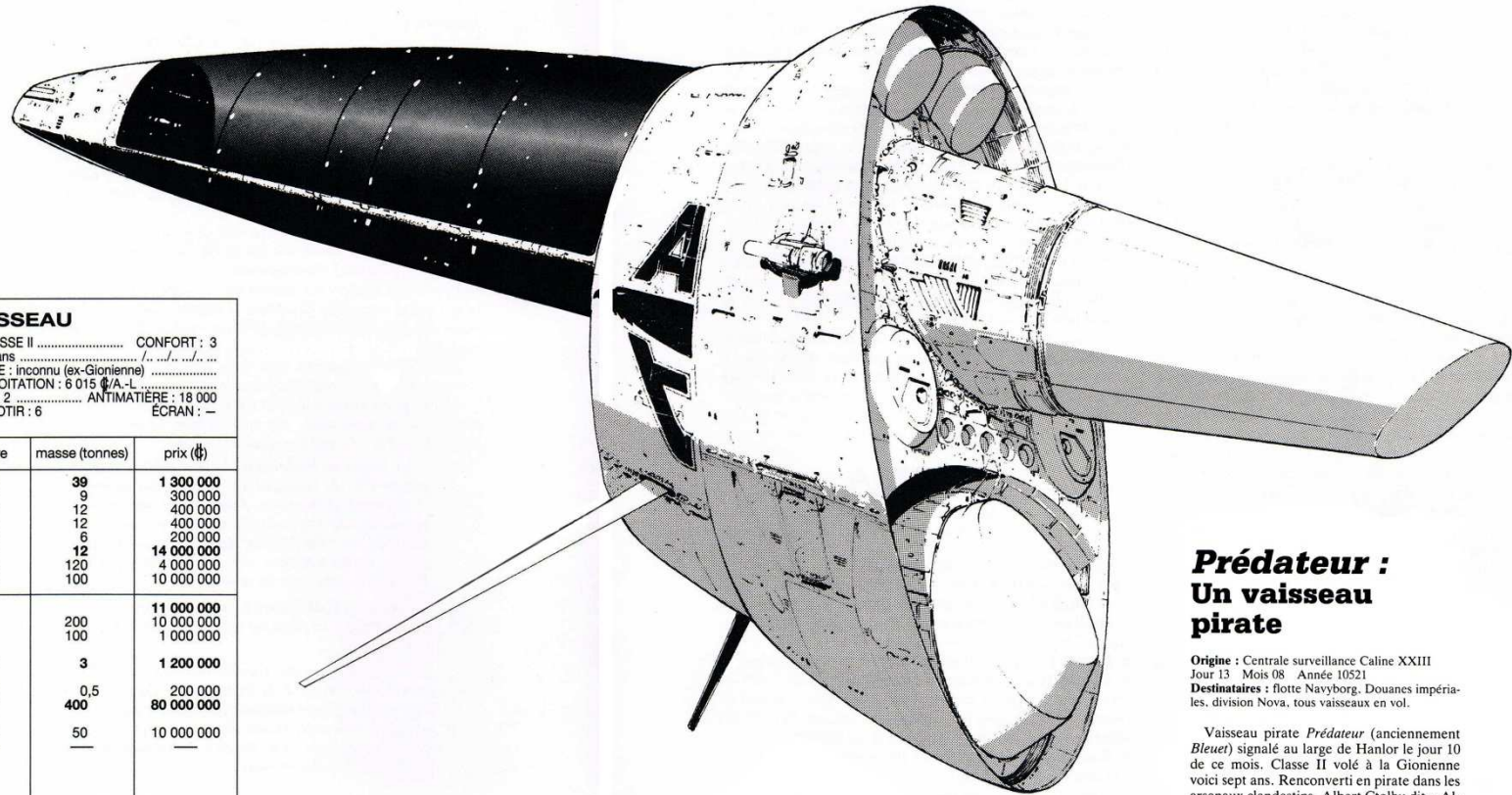

## Prédateur : Un vaisseau pirate

Origine : Centrale surveillance Caline XXIII  
Jour 13 Mois 08 Année 10521

Destinataires : flotte Navyborg, Douanes impéria-  
les, division Nova, tous vaisseaux en vol.

Vaisseau pirate *Prédateur* (anciennement *Bleuet*) signalé au large de Hanlor le jour 10 de ce mois. Classe II volé à la Gionienne voici sept ans. Renconverti en pirate dans les arsenaux clandestins. Albert Ctolhu dit « Al-le-Rouge » probablement à son bord.

Caractéristiques du navire

**Équipage** : 3 Pilotes, 4 Mécaniciens, 4 Gestionnaires, 2 Canonniers. Equipage de prise : 2 Pilotes de Jabos, 27 Mercenaires pour les abordages, 4 Pilotes, 7 Mécaniciens destinés à convoier les prises.

**Navires auxiliaires** : 2 Jabos équipés chacun de 3 canaondes.

**100 hibernateurs** pour les prisonniers destinés à l'esclavage.

Ordre à tous les navires civils Varlet de rejoindre un Lehouine ou le monde NT5 ou NT6 le plus proche et d'y attendre la formation d'un convoi. Ordre à l'Armée et à la Flotte Navyborg de rappeler tous leurs « lib'afs » dans ce secteur.

### FICHE DE VAISSEAU

NOM : PRÉDATEUR ..... CLASSE : CLASSE II ..... CONFORT : 3  
 PROPULSION type : VARLET ..... PAVILLON : Sans .....  
 STATUT : PIRATE ..... PROPRIÉTAIRE : Inconnu (ex-Gionienne) .....  
 PRIX TOTAL : 123 139 000 \$ ..... COÛT D'EXPLOITATION : 6 015 \$/A-L .....  
 V.T.L. : 11 ..... V. ESPACE : 36 300 ..... MANIABILITÉ : 2 ..... ANTIMATIÈRE : 18 000 .....  
 LOGICIEL INFOPILOTE : 2 ..... LOGICIEL INFOTIR : 6 ..... ÉCRAN : —

	nombre	masse (tonnes)	prix (\$)
<b>ÉQUIPAGE</b>	<b>total</b>	<b>13</b>	<b>39</b>
Pilotes	3	9	300 000
Mécaniciens	4	12	400 000
Gestionnaires	4	12	400 000
Artilleurs	2	6	200 000
<b>PASSAGERS</b>	<b>total</b>	<b>140</b>	<b>14 000 000</b>
Éveil	40	120	4 000 000
Hibernation	100	100	10 000 000
<b>ÉQUIPEMENT</b>	<b>total</b>	<b>11 000 000</b>	<b>11 000 000</b>
Transmetteur	1	200	10 000 000
Grappin	1	100	1 000 000
<b>ARMEMENT</b>	<b>total</b>	<b>6</b>	<b>1 200 000</b>
Armes sol			
Dans l'axe			
Sur tourelle	6	0,5	200 000
Armes Antinavires	<b>total</b>	<b>8</b>	<b>80 000 000</b>
Canaonde			
Fleur de la mort	8	50	10 000 000
Armes Antiplanètes	<b>total</b>	<b>—</b>	<b>—</b>
Bombe A.M.			
Cassemonde			
Dépouseur Nova			
NAVIRES AUXILIAIRES			
— ..... — ..... — ..... — ..... —			
HANGAR 60 tonnes (600 000 \$)		CALE 78 tonnes (39 000 \$)	
<b>POINTS ARMEMENT</b>	<b>nbre armes</b>	<b>valeur maxi</b>	<b>valeur courante</b>
Batterie I	4	48	
Batterie II	4	48	
Batterie III			
Batterie IV			
Batterie V			
Batterie VI			
POINTS COQUE	—	200	
POINTS PROPULSION	—	50	



### FICHE DE VAISSEAU

NOM : **KALIMÉRA** ..... CLASSE : TRANSISTEL ..... CONFORT : 3  
 PROPULSION type : VARLET ..... PAVILLON : VIALA ..... /75 950/33 293/4 615  
 STATUT : CORSAIRE ..... PROPRIÉTAIRE : Marie-Anne Rosa Sanchos .....  
 PRIX TOTAL : 41 214 150 € ..... COÛT D'EXPLOITATION : 1 700 €/A.-L .....  
 V.T.L. : 17 ..... V. ESPACE : 56 100 ..... MANIABILITE : 2 ..... ANTIMATIÈRE : 11 400  
 LOGICIEL INFOPILOTE : 2 ..... LOGICIEL INFOTIR : 4 ..... ÉCRAN : 20

	nombre	masse (tonnes)	prix (€)
<b>ÉQUIPAGE</b>	<b>total</b>	<b>6</b>	<b>18</b>
Pilotes	2	6	200 000
Mécaniciens	2	6	200 000
Gestionnaires	1	3	100 000
Artilleurs	1	3	100 000
<b>PASSAGERS</b>	<b>total</b>	<b>9</b>	<b>27</b>
Eveil	9	27	900 000
Hibernation			900 000
<b>ÉQUIPEMENT</b>	<b>total</b>	<b>—</b>	<b>—</b>
Transmetteur			
Grappin			
<b>ARMEMENT</b>	<b>total</b>	<b>3</b>	<b>1,5</b>
Armes sol			600 000
Dans l'axe			
Sur tourelle	3	0,5	200 000
<b>Armes Antinavires</b>	<b>total</b>	<b>2</b>	<b>100</b>
Canaonde			20 000 000
Fleur de la mort	2	50	10 000 000
<b>Armes Antiplanètes</b>	<b>total</b>	<b>—</b>	<b>—</b>
Bombe A.M.			
Cassemonde			
Dépouseur Nova			
NAVIRES AUXILIAIRES			
-----			
-----			
HANGAR		CALE 21,5 tonnes (10 750 €)	
POINTS ARMEMENT	nbre armes	valeur maxi	valeur courante
Batterie I	2	24	
Batterie II			
Batterie III			
Batterie IV			
Batterie V			
Batterie VI			
POINTS COQUE	—	80	
POINTS PROPULSION	—	50	

## Kaliméra : Un Transistel

Les Transistels équipés comme *Kaliméra* sont légion aux frontières de l'Empire. En fait, ce type de navire est l'idéal pour les Corsaires. Il est assez grand pour éviter à un commanditaire de fractionner ses cargaisons, assez petit pour être facilement plein, assez rapide pour échapper aux gros pirates, et assez armé pour que les petits trouvent à qui parler. De plus, les propriétaires font assez peu de transports à la demande, préférant spéculer avec une cargaison personnellement

Les Transistels font donc les trajets jugés trop dangereux par les grandes compagnies impériales. Là, il n'est question que de longs trajets à la limite d'autonomie dans des secteurs indépendants aux mains de barons et de hobereaux ayant la main lourde sur les droits de passage. Les estimant parfois à la valeur du navire et de ses occupants... Il va de soi que les marchandises précieuses rapportées de tels endroits se vendent très cher...

